



ПОРТАТИВНЫЙ МАССАЖНЫЙ СТОЛ

MT-RT-BEIGE

RELAX TECHNO

ИНСТРУКЦИЯ ПО СБОРКЕ



Введение:

Перед сборкой ознакомьтесь с инструкцией. При правильном использовании и обслуживании, массажный стол прослужит в течении длительного срока (гарантийный срок составляет 12 месяцев).

| | |
|-------------------------------|---|
| Модель | MT-RT-BEIGE |
| Наименование | Складной массажный стол с деревянной рамой |
| Максимальная нагрузка на стол | Не более 250 кг включая вес ползавателя и прилагаемое усилие при проведение процедур. |

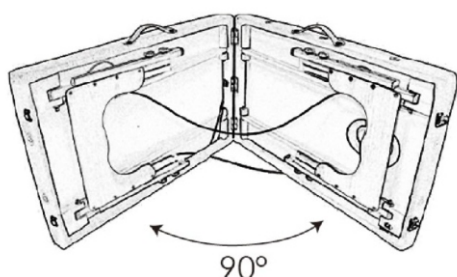

Складывание/Раскладывание

Раскладывание

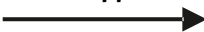

Складывание

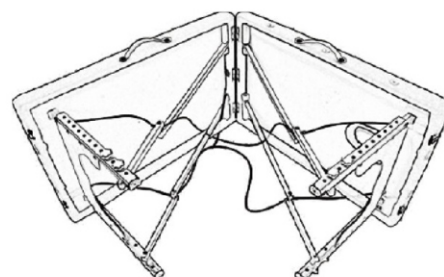

Этапы сборки

1. Чтобы разложить стол, расположите его на ровной поверхности боковой стороной вниз. Разложите стол медленно, пока он не откроется на 90 градусов. Затем разложите деревянные части.
2. Чтобы сложить стол, расположите его на ровной поверхности боковой стороной вниз. Складывайте стол медленно, пока он не сложится на 90 градусов. Затем сложите деревянные ножки.
3. Убедитесь, чтобы эластичные тросы не попали в места соединения складываемых частей.

Установка подголовника:



RELAX TECHNO



Установка подголовника

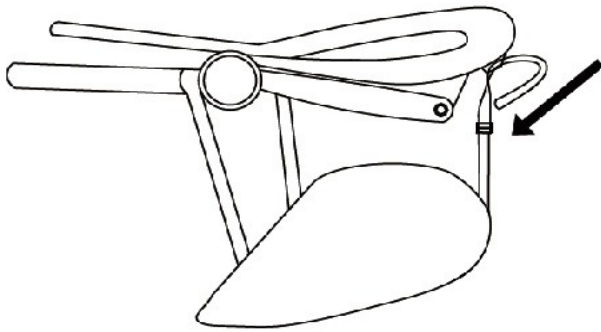

3. Протяните ремень фронтального подлокотника через отверстие расположенные на каркасе подголовника, и установите удобную для вас высоту с помощью ремня.

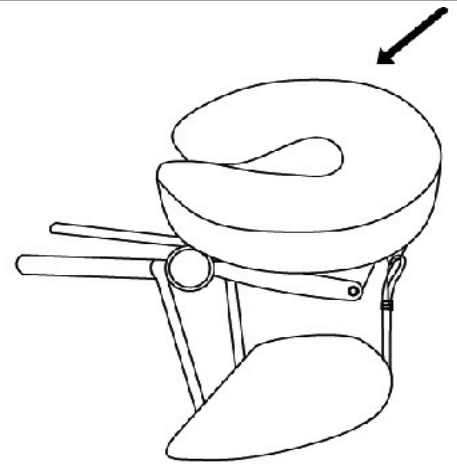

4. Установите мягкую накладку на каркас подголовника

Регулировка высоты

Открутите 2 фиксатора против часовой стрелки на деревянной стойке таким образом, чтобы стойка опустилась вниз. Поднимите стойку и установите на нужную для вас высоту. Отрегулируйте все ноги по одинаковой высоте и закрутите фиксатор по часовой стрелке.

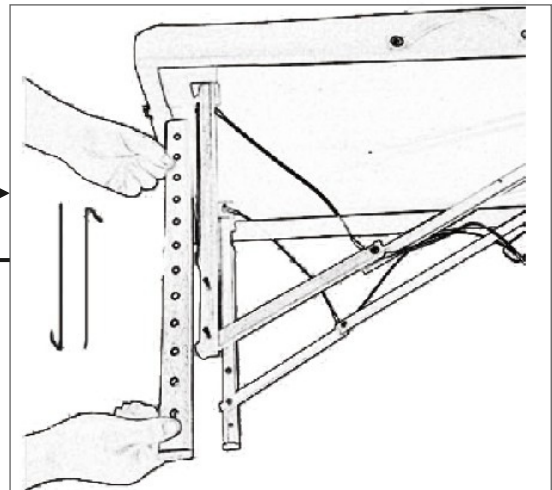
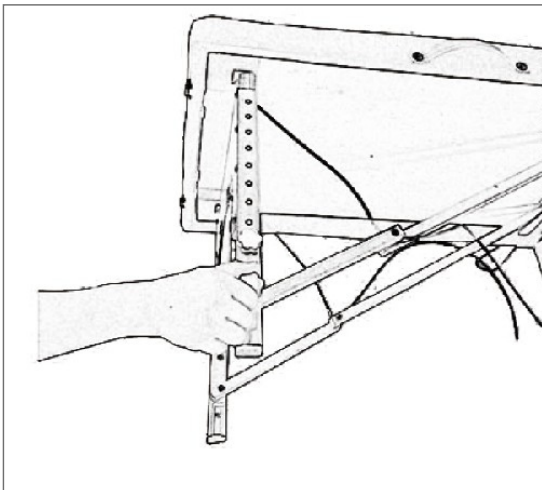

Уход

1. Используйте массажный стол по назначению.
2. Очищать стол от пыли и грязи следует теплой мыльной водой, а затем протирать его сухой тряпкой.
3. Не используйте для очистки грубые химические средства.
4. При длительном неиспользовании стола сложите его и уберите в сухое/прохладное место. Для этого расположите каркас подголовника и подголовник в специальное место под стол и закрепите эластичными ремнями.

Обслуживание

В случае поломки некоторых деталей обратитесь к продавцу для консультации.

Условия гарантии:

Гарантийное оборудование принимается в ремонт или на замену только в оригинальной упаковке и при наличии всех аксессуаров;

Производитель имеет право вносить изменения в конструкцию столов без дополнительного уведомления потребителей;

Транспортировка к месту и от места ремонта производится покупателем.

Гарантия составляет 6 месяцев. Гарантия не действительна при любом отклонении от указаний в инструкции

Гарантия не распространяется:

- на случаи вызванные нарушением правил эксплуатации, в том числе при наличии механических повреждений, включая вмятины и царапины;

- на мягкие части и покрытие из кожзаменителя;

- и прекращает своё действие в полном объеме при не согласованной с представительством, самостоятельной попытке вскрытия и/или ремонта.

Выбор места и установка:

Не устанавливайте массажные столы и косметологические кресла в месте где имеется избыточная влажность, в пыльных местах, в местах прямого попадания солнечных лучей, возле обогревательных приборов и каминов.

Для долговечной работы массажных столов и косметологических кресел важно, что бы они находились на ровной поверхности. После установки на место отрегулируйте его положение путем вращением регулировочных опор, находящихся в ножках.

Не устанавливайте массажные столы и косметологические кресла на толстом ковре.

Обслуживание и уход:

Дезинфекция: наружные поверхности столов и их частей протирать салфеткой, смоченной в 3 % растворе перекиси водорода.

Никогда не используйте органические растворители, абразивные, хлоро- и амиаксодержащие и другие химические вещества. Очистку стола необходимо делать как написано выше.

Коммерческое использование:

Коммерческое использование данного массажного стола влечет за собой потерю гарантии.